

ZAWORY KULOWE DO GAZU NAVAL



NAVAL OY

ZAWORY KULOWE DO GAZU

Zaprojektowany jako zawór odcinający gazu naturalnego

BUDOWA:

Zawór posiada całkowicie spawany korpus, wyposażony w teflonowe (wzmacniane węglem) uszczelki odporne na częste otwieranie i długotrwałe działanie chemikaliów. Polerowana kula ze stali nierdzewnej, zapewnia łatwe otwieranie i bezawaryjność przez wiele lat.

Zastosowano rozwiązanie z kulą pływającą. Pierścieniowe sprężynowe dociski uszczelk zapewniają szczelność bez względu na zmienność ciśnienia.

Szczelność wrzeciona zapewniona jest przez dwie uszczelki typu O-ring. W zaworach 65 do 300 obie są wymienne, w mniejszych tylko górna. Teflonowy pierścień oporowy znajdujący się między wrzecionem i jego osłoną służy jako dodatkowa uszczelka.

Oslony wrzecion zaworów 65mm i większych zawierają łożyska ze stali nierdzewnej.

WŁAŚCIWOŚCI:

Zawór nie wymaga obsługi, regulacji i smarowania. Jest łatwy do zainstalowania, zapewnia długotrwałe działanie i niskie koszty eksploatacji.

Posiada długą osłonę wrzeciona, dlatego jest łatwy do zaizolowania.

Dźwignia jest zdejmowalna i można zmienić jej położenie o 180°.

W konstrukcji obudowy zaworu nie są używane ciężkie i niepewne elementy odlewane.

Łatwy do zamontowania na już istniejącej instalacji.

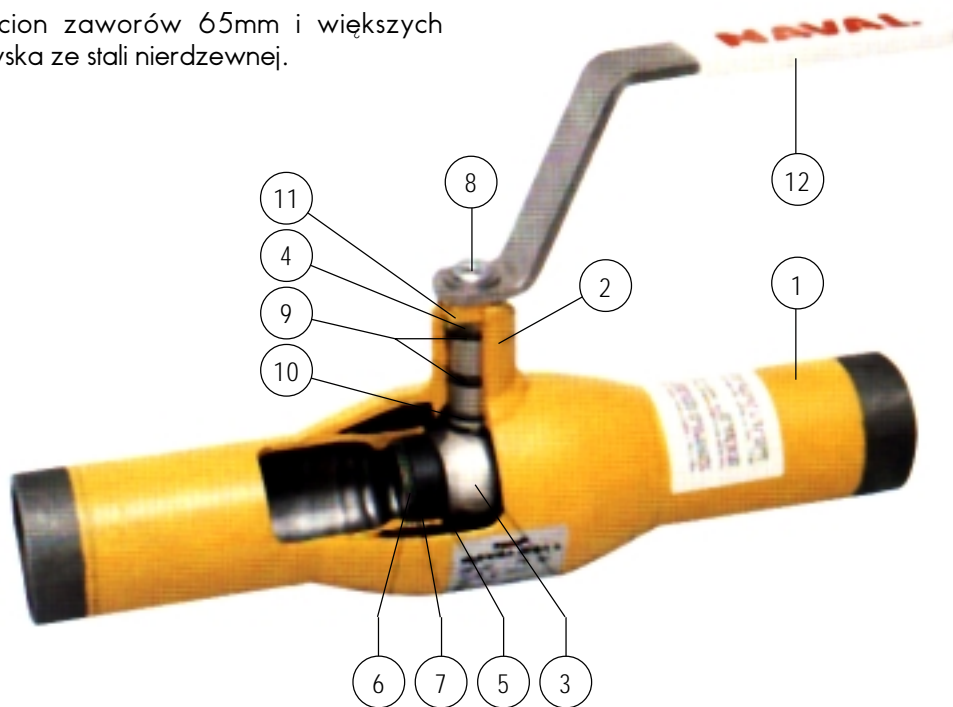

Krzywa ciśnienie/temperatura
(Nie używać do pary)

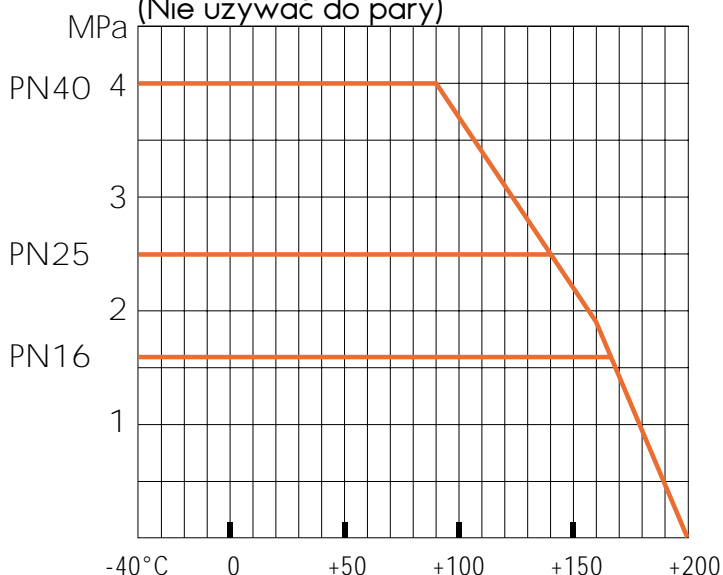

UŻYTE MATERIAŁY

NR.	NAZWA	MATERIAŁ	
1.	Obudowa	Stal węglowa	St 37.8
2.	Obud. wrzeciona	Stal węglowa	Fe 52 DP
3.	Kula	Stal nierdzewna	AISI 304
4.	Wrzeciono	Stal nierdzewna	AISI 303
5.	Uszczelka	Teflon	PTFE
6.	Pierścień dociskowy	Stal sprężysta	
7.	Pierścień pomocniczy	Stal nierdzewna	
8.	Śruba	Stal	
9.	Uszczelki typu O-ring	Viton	FPM
10.	Pierścień oporowy	Teflon	PTFE
11.	Ograniczenie	Odlew stalowy	AISI 304
12.	Rączka	Stal ocynkowana	

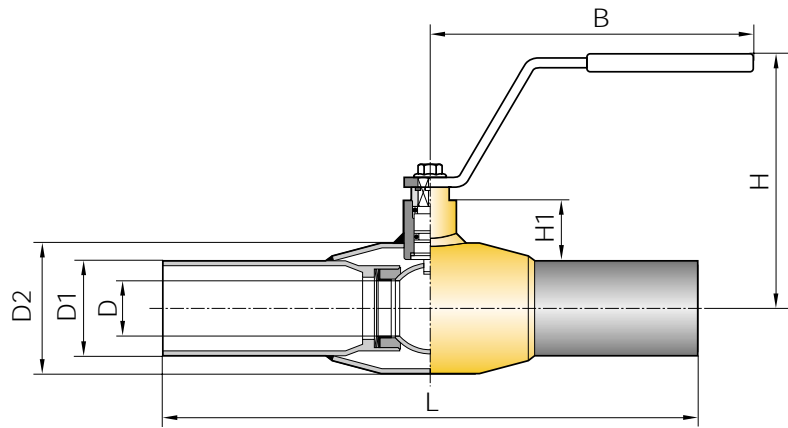

Z KOŃCÓWKAMI DO WSPAWANIA

DN	PN	NAVAL No	L	D	D1	D2	H	B	H1	Waga (kg)
10	40	280 402	230	10	17,2	33,7	98	145	22	0,5
15	40	280 403	230	10	21,3	33,7	98	145	22	0,5
20	40	280 405	230	15	26,9	42,4	103	145	23	0,7
25	40	280 406	230	20	33,7	48,3	118	145	34	1,0
32	40	280 407	260	25	42,4	60,3	121	145	33	1,4
40	40	280 408	260	32	48,3	70,0	120	190	43	1,8
50	40	280 409	300	40	60,3	88,9	127	190	44	2,6

65	25	280 410	300	50	76,1	101,6	170	280	62	4,4
80	25	280 411	300	65	88,9	121,0	185	280	68	5,6
100	25	280 412	325	80	114,3	146,0	210	280	101	8,4
125	16	280 413	325	100	139,7	177,8	253	400	101	13,4
150	16	280 414	350	125	168,3	219,1	273	600	107	18,0
200	16	280 416	390	150	219,1	273,0	300	900	123	36,3
250	16	280 417	520	200	273,0	355,6	345	1200	122	72,0

Zalecamy używanie przekładni w zaworach 125mm i większych

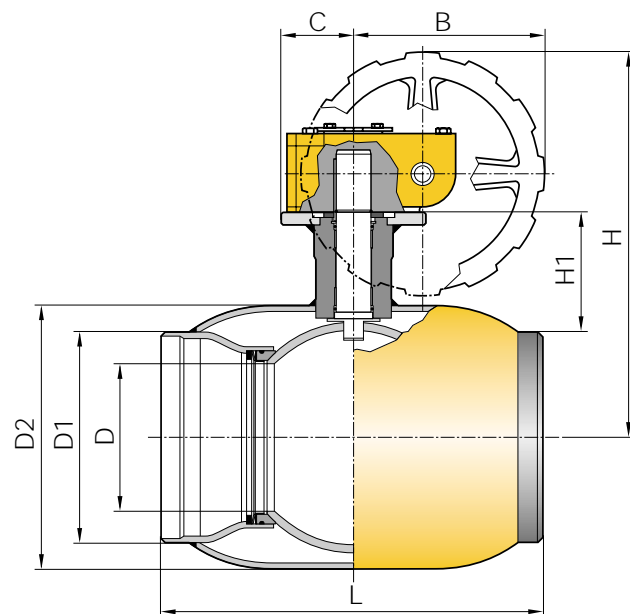

Z PRZEKŁADNIĄ

DN	PN	NAVAL No	L	D	D1	D2	H	B	C	H1	Waga (kg)
125	16	280 433	325	100	139,7	177,8	309	145	50	101	18
150	16	280 434	350	125	168,3	219,1	330	145	50	107	23
200	16	280 436	390	150	219,1	273	398	196	75	123	46
250	16	280 437	520	200	273,0	355	451	236	100	122	87
300	16	280 438	620	250	323,9	455	572	280	193	155	193

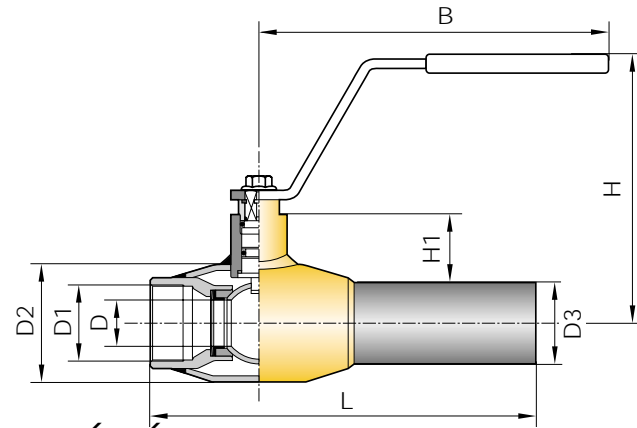

Z KOŃCÓWKĄ DO WSPAWANIA/KOŃCÓWKĄ Z GWINTEM WEWNĘTRZNYM

DN	PN	NAVAL No	L	D	D1	D2	D3	H	B	H1	Waga (kg)
15	40	280 003	158	10	R 1/2	33,7	21,3	98	145	22	0,5
20	40	280 005	168	15	R 3/4	42,4	26,9	103	145	23	0,6
25	40	280 006	172	20	R 1	48,3	33,7	118	145	34	0,9
32	40	280 007	195	25	R 1 1/4	60,3	42,4	121	145	33	1,2
40	40	280 008	205	32	R 1 1/2	70,0	48,3	120	190	43	1,7
50	40	280 009	240	40	R 2	88,9	60,3	127	190	44	2,3

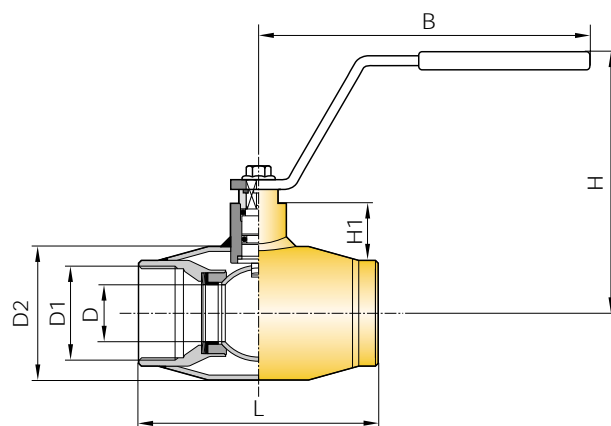

Z KOŃCÓWKAMI GWINTOWANYMI WEWNĘTRZNE

DN	PN	NAVAL No	L	D	D1	D2	H	B	H1	Waga (kg)
15	40	280 153	85	10	R 1/2	33,7	98	145	22	0,5
20	40	280 155	100	15	R 3/4	42,4	103	145	23	0,5
25	40	280 156	115	20	R 1	48,3	118	145	34	0,7
32	40	280 157	130	25	R 1 1/4	60,3	121	145	33	0,9
40	40	280 158	150	32	R 1 1/2	70,0	120	190	43	1,5
50	40	280 159	180	40	R 2	88,9	127	190	44	2,1

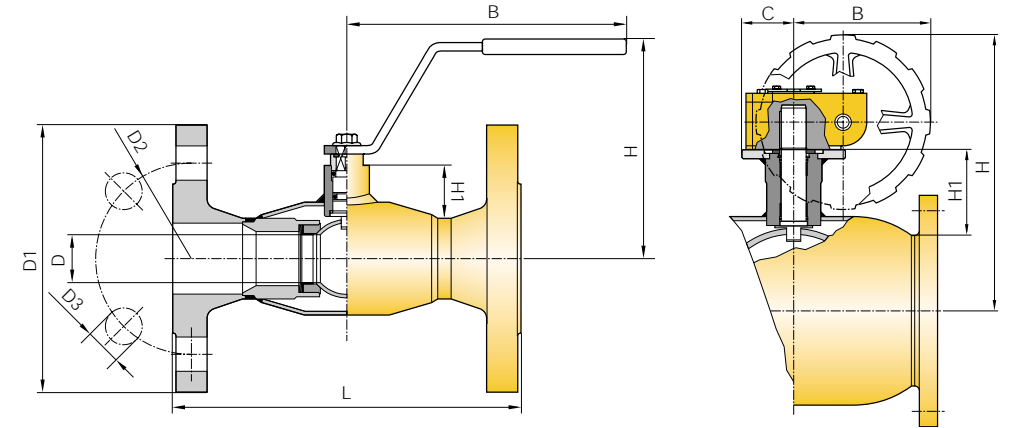

KOŁNIERZOWE

DN	PN	NAVAL No	L	D	D1	D2	D3	H	B	H1	Waga (kg)
15	40	280 503	130	10	95	65	14	98	145	22	1,9
20	40	280 505	150	15	105	75	14	103	145	23	2,7
25	40	280 506	160	20	115	85	14	118	145	34	3,3
32	40	280 507	180	25	140	100	18	121	145	33	5,0
40	40	280 508	200	32	150	110	18	120	190	43	6,0
50	40	280 509	230	40	165	125	18	127	190	44	7,9

65	16	280 510	270	50	185	145	18	170	280	62	10,0
80	16	280 511	280	65	200	160	18	185	280	68	12,5
100	16	280 512	300	80	220	180	18	210	280	101	18,8
125	16	280 513	325	100	250	210	18	253	400	101	24,3
150	16	280 514	350	125	285	240	22	273	600	107	31,5
200	16	280 516	400	150	340	295	22	300	900	123	55,1
250	16	280 517	530	200	405	355	26	345	1200	122	97,8

KOŁNIERZOWE Z PRZEKŁADNIĄ

DN	PN	NAVAL No	L	D	D1	D2	D3	H	B	C	H1	Waga (kg)
125	16	280 533	325	100	250	210	18	309	145	50	101	29
150	16	280 534	350	125	285	240	22	330	145	50	107	36
200	16	280 536	400	150	340	295	22	398	196	75	123	65
250	16	280 537	530	200	405	355	26	451	236	100	122	113
300	16	280 538	630	250	460	410	26	572	280	193	155	229

Kołnierze: SFS 2123, SS 335, DIN 2501, ISO 2084

Rozmiary dla zaworów z kołnierzami

zgodni e z: DN15-50 DIN 3202/F1 DN250-300 DIN 3202/F15
DN65-200 DIN 3202/F5

Zawory z długim wrzecionem do obsługi podziemnej z końcówkami PE. Długość wrzeciona zgodnie z wykazem

DN	PN	NAVAL No	L	D	D1
32	4	280 801	823	40	42,4
40	4	280 802	982	50	60,3
50	4	280 803	1042	63	60,3
50	4	280 804	1482	75	60,3
80	4	280 805	1503	90	60,3
80	4	280 806	1503	110	60,3
100	4	280 807	1588	125	60,3
100	4	280 808	1648	140	60,3
150	4	280 809	1713	160	76,1
150	4	280 810	1753	180	76,1
200	4	280 811	1873	200	76,1

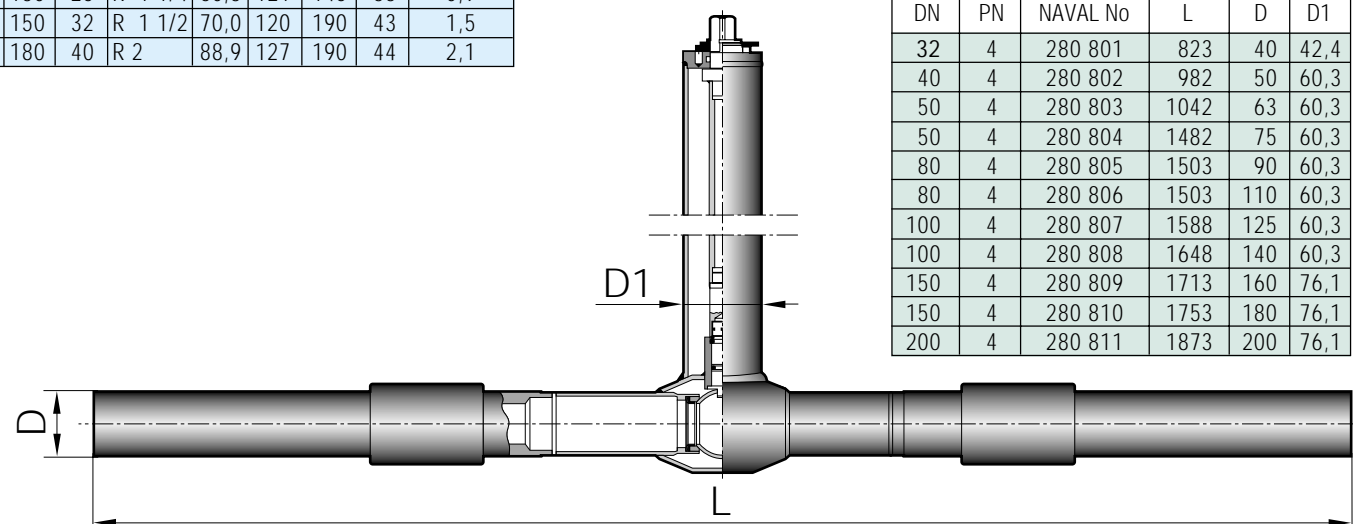

ZAWORY KULOWE DO GAZU PRZEZNACZONE DO INSTALACJI NA RUROCIĄGACH POLIETYLENOWYCH

- Wszystkie części zabezpieczone przed korozją płaszczem polietylenowym (PE).
- końcówki PE nadają się do wszystkich metod spawania
- Zawory otwierane kluczem ręcznym, przekładnią przenośną, lub przekładnią ślimakową.

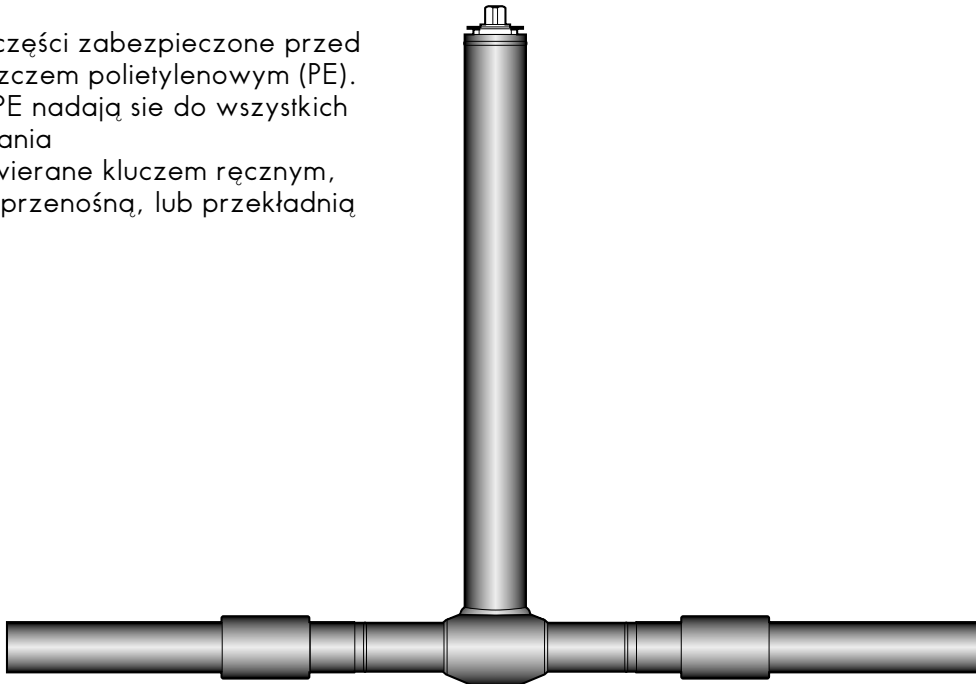

ŚWIADECTWA JAKOŚCI ORAZ APROBATY DO PRACY W GAZOCIĄGACH

- DG - 2392 (Denmark)
- G81- 3623 (Sweden)
- Zgodnie z SFS 3174 (Finland)
- DIN-DVGW NG-4313AT0432 (Germany)
- ISO 9001, 96-HEL-AQ-311



TABELA NAPĘDÓW

DN	PN	Pneumatyczne zamykane sprężyna RC	Pneumatyczne obustronne działanie RC	Napęd elektryczny Auma	Napęd elektryczny Bernard
10	40	RC210-SR	RC210-DA	SG05-11	Z3
15	40	RC210-SR	RC210-DA	SG05-11	Z3
20	40	RC210-SR	RC210-DA	SG05-11	Z3
25	40	RC220-SR	RC210-DA	SG05-11	Z3
32	40	RC220-SR	RC210-DA	SG05-11	Z3
40	40	RC230-SR	RC220-DA	SG05-11	OA6
50	40	RC230-SR	RC220-DA	SG05-11	OA6
65	25	RC240-SR	RC220-DA	SG05-11	OA8
80	25	RC240-SR	RC230-DA	SG05-11	OA8
100	25	RC250-SR	RC240-DA	SG07-22	AS18
125	16	RC260-SR	RC240-DA	SG07-22	AS25
150	16	RC270-SR	RC260-DA	SG10-45	AS50
200	16	RC270-SR	RC260-DA	SG12-63	BS100
250	16	RC280-SR	RC270-DA	SA07.1- GSM100.3/VZ4.3	SRA6 RS250
300	16		RC280-DA	SA07.5- GSM125.3/VZ4.3	SRC RS600

Elektryczne napędy są dostępne z jedno- lub trzy-fazowymi napędami



DN25 + Bernard Z3



DN80 + RC230-DA



DN200 + Auma SG12-63



NAVAL OY, P.O.Box 32, FIN-23801 Laitila, FINLAND,
tel. +358-2-85 091, fax +358-2-856 506,
e-mail: naval@naval.fi, www.naval.fi